

De rolstoel met iemand erin in een voertuig vervoeren

 küschall® **K-SERIES**

Supplement voor het Gebruiksaanwijzing
1544599 / 2010-11 / NL

 küschall®
designed for life

De rolstoel met iemand erin in een voertuig vervoeren

Zelfs wanneer de küschall® K-Series-rolstoel juist is vastgezet en de volgende regels worden opgevolgd, kunnen passagiers letsel oplopen bij botsingen en bij plotseling stoppen.

Küschall raadt daarom ten zeerste aan om de gebruiker van de rolstoel over te brengen naar een stoel van het voertuig zelf en de veiligheidsriem te gebruiken.

Pas delen van de rolstoel (structuur, frame of onderdelen) niet aan en vervang deze niet zonder schriftelijke toestemming van Küschall AG.



WAARSCHUWING! Risico op ernstig letsel of overlijden

Bij gebruik van de rolstoel als zitplaats in een voertuig moet de hoogte van de rugluning minimaal 400 mm zijn.

Om de rolstoel en rolstoelgebruiker in een voertuig te vervoeren, moet er een vastzetsysteem in het voertuig zijn geïnstalleerd.



WAARSCHUWING!

Als het om welke reden dan ook niet mogelijk is om de rolstoelgebruiker over te brengen naar een stoel van het voertuig, dan kan de rolstoel in het voertuig worden gebruikt als stoel, mits de volgende procedures en regels worden opgevolgd.

- De rolstoel moet in het voertuig worden vastgezet door middel van een vierpuntsvastzetsysteem voor rolstoelen.
- De rolstoelgebruiker moet een aan het voertuig bevestigd driepunts gordelsysteem gebruiken.
- Daarnaast moet de gebruiker met een lichaamsband worden vastgezet in de rolstoel.

Zowel het vierpuntsvastzetsysteem voor de rolstoel als het driepunts gordelsysteem voor de passagier moeten zijn goedgekeurd volgens ISO-10542-2.



WAARSCHUWING!

- Neem voor de rit contact op met de vervoerder en vraag of deze beschikt over de hieronder vermelde vereiste voorzieningen.
- Zorg voor voldoende vrije ruimte rondom de rolstoel en gebruiker, zodat de gebruiker niet in aanraking komt met andere passagiers, niet-beklede onderdelen van het voertuig, rolstoelaccessoires of verankeringspunten van het vastzetsysteem.



WAARSCHUWING!

- Controleer of de liftpunten van de rolstoel niet zijn beschadigd en of de parkeerremmen goed functioneren.
- Het wordt aanbevolen om tijdens het transport lekbestendige banden te gebruiken om remproblemen als gevolg van verminderde bandenspanning te voorkomen.



WAARSCHUWING!

- Bij een botsing of plotselinge stop kan er schade of letsel optreden als gevolg van losgeraakte rolstoelonderdelen of -accessoires.
- Zorg ervoor dat alle verwijderbare en losse onderdelen en accessoires van de rolstoel worden verwijderd en veilig in het voertuig worden opgeborgen.
 - Het is van groot belang dat u uw rolstoel laat nakijken door een dealer na een ongeluk, botsing, enzovoort.



BELANGRIJK!

- Het verdient aanbeveling om gebruikers te instrueren over het juiste gebruik van een vastzetsysteem.
- Raadpleeg hiervoor de bij het vastzetsysteem geleverde gebruiksaanwijzing.
 - De volgende illustraties komen, afhankelijk van de producent van het vastzetsysteem, mogelijk niet overeen met het werkelijke systeem.

De rolstoel vastzetten met een vierpuntsvastzetsysteem

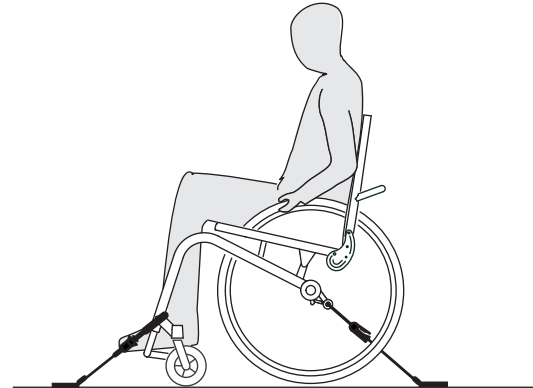

WAARSCHUWING!

- Plaats de rolstoel en gebruiker met de voorkant in de rijrichting in het voertuig.
- Trek de parkeerremmen van de rolstoel aan.
- Klap de antikantelsteunen uit (indien geïnstalleerd).

De vastbindpunten waaraan de spanbanden van het vastzetsysteem moeten worden bevestigd, zijn gemarkeerd met karabijnhaaksymbolen (zie de volgende afbeeldingen en het hoofdstuk Technische gegevens).

- Zet de rolstoel vast in de aan het voertuig bevestigde rails door middel van de spanbanden aan de voor- en achterzijde van het vierpuntsvastzetsysteem. Raadpleeg hiervoor de bij het vierpuntsvastzetsysteem geleverde gebruiksaanwijzing.

Vastbindpunten voor de spanbanden aan de voorzijde

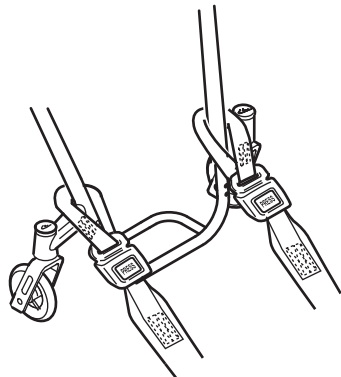
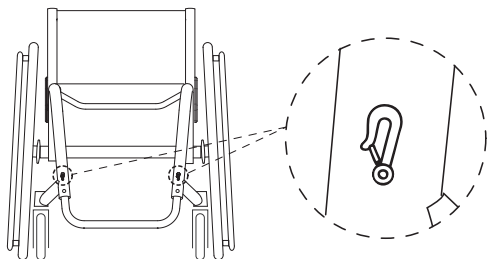

- Bevestig de voorste spanbanden boven de zwenkwielsteunen, zoals in de twee afbeeldingen hierboven is weergegeven (zie de locatie van de bevestigingslabels).
- Bevestig de voorste spanbanden aan het railsysteem. Pas hierbij de instructies toe van de producent van de veiligheidsriemen.
- Haal de rolstoel van de parkeerrem en span de voorste spanbanden aan door de rolstoel naar achteren te trekken.
- Trek de parkeerremmen weer aan.

Vastbindpunten voor de karabijnhaken aan de achterzijde

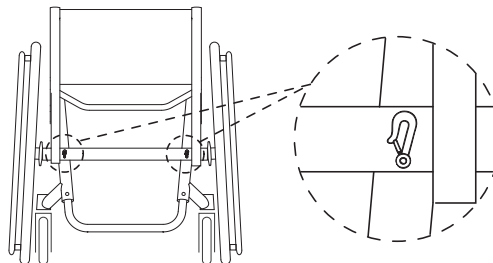

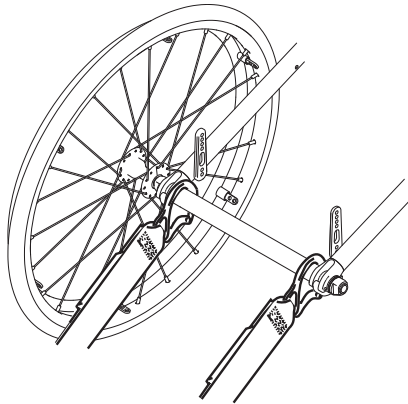

- Bevestig de karabijnhaken naast de ashouders aan de as, zoals in de twee afbeeldingen hierboven is weergegeven.
- Bevestig de achterste spanbanden aan het railsysteem. Pas hierbij de instructies toe van de producent van de veiligheidsriemen.
- Span de banden aan.



BELANGRIJK!

-Zorg ervoor dat de karabijnhaken bedekt zijn met een antisliplaag, zodat ze niet zijwaarts langs de as kunnen schuiven.



BELANGRIJK!

- Controleer of de plunjers aan beide kanten volledig zijn ingedrukt en of deze zich in dezelfde positie in de uitsparing van de rail bevinden.
- Let erop dat de hoek tussen de rails en de spanbanden tussen de 40° en 45° ligt.

Bevestig de lichaamsband



WAARSCHUWING!

De lichaamsband moet als aanvulling op, maar nooit als vervanging voor, een goedgekeurd vastzetsysteem voor passagiers worden gebruikt (3-punts gordel).

- Verstel de lichaamsband zodat deze de rolstoelgebruiker past. Zie hoofdstuk 4.12 Accessoires; lichaamsband.

Het driepuntsgordelsysteem vastmaken

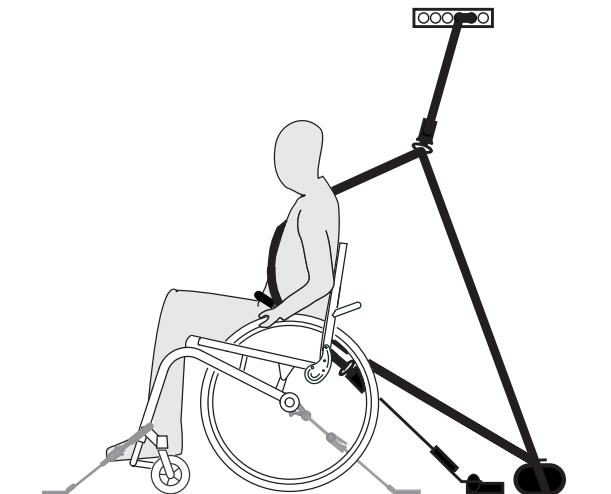

! BELANGRIJK!

De bovenstaande afbeelding komt, afhankelijk van de producent van het vastzetsysteem, mogelijk niet overeen met het werkelijke systeem.



WAARSCHUWING!

- Zorg ervoor dat de driepuntsgordel zo strak mogelijk comfortabel om het lichaam van de gebruiker past en let erop dat de gordel nergens verdraaid is.
- Zorg ervoor dat de driepuntsgordel nergens van het lichaam van de gebruiker wordt weggehouden door delen van de rolstoel, zoals armleuningen, wielen, enzovoort.
- Zorg ervoor dat de gordel rechtstreeks van het verankeringspunt naar de gebruiker kan lopen, zonder dat er delen van het voertuig, de rolstoel, stoelen of accessoires tussen komen.
- Zorg ervoor dat de schootgordel goed over het bekken van de gebruiker past en niet omhoog kruipt richting de buik.
- Zorg ervoor dat de gebruiker zelfstandig het ontgrendelingsmechanisme kan bereiken.



- Bevestig het driepuntsgordelsysteem volgens de bij het systeem meegeleverde gebruiksaanwijzing.



BELANGRIJK!

- Bevestig het bekkendeel van de driepuntsgordel laag over het bekken, zodat de hoek van de bekkengordel zich binnen de voorkeurszone (A) van 30° tot 75° in verhouding met de horizontale gordel bevindt. Een stompere hoek verdient de voorkeur, maar de hoek mag nooit 75° overschrijden.

