



Yes, you can.®



Invacare® Orion

**Scooter
Bedieningshandleiding**



Hoe bereikt u Invacare®?

Wanneer u vragen heeft of wij u op een andere manier van dienst kunnen zijn, verzoeken wij u contact op te nemen met uw Invacare®-leverancier. Daar beschikt men over de noodzakelijke vakkennis en voorzieningen, maar ook over de kennis die speciaal voor uw Invacare®-product van belang is. Wij hopen u hierdoor naar volle tevredenheid van dienst te kunnen zijn. Wilt u liever rechtstreeks contact met ons opnemen, dan gelden de onderstaande adressen en telefoonnummers voor onze vestigingen in Europa:

A	Invacare Austria GmbH Herzog Odilostrasse 101 A-5310 Mondsee Austria	☎: Fax: @: WWW:	+43 6232 5 53 50 +43 6232 5 53 54 info@invacare-austria.com www.invacare.at
----------	--	--------------------------	--

B	Invacare n.v. Autobaan 22 B-8210 Loppem (Brugge)	☎: Fax: @: WWW:	+32 (0)50 83 10 10 +32 (0)50 83 10 11 belgium@invacare.com www.invacare.be
----------	---	--------------------------	---

CH	Invacare AG Benkenstraße 260 CH-4108 Witterswil Switzerland	☎: Fax: @: WWW:	+41 (0)61487 70 80 +41 (0)61487 70 81 switzerland@invacare.com www.invacare.ch
-----------	---	--------------------------	---

D	Invacare GmbH Alemannenstraße 10 88316 Isny Deutschland	☎: Fax: @: WWW:	+49 (0)7562 70 00 +49 (0)7562 7 00 66 kontakt@invacare.com www.invacare.de
----------	---	--------------------------	---

DK	Invacare A/S Sdr. Ringvej 37 DK-2605 Brøndby Danmark	☎ (Kundeservice): Fax (Kundeservice): @: WWW:	+45 (0)36 90 00 00 +45 (0)36 90 00 01 denmark@invacare.com www.invacare.dk
-----------	--	--	---

E	Invacare® SA c/ Areny s/n Polígon Industrial de Celrà E-17460 Celrà (Girona) ESPAÑA	☎: Fax: @: WWW:	+34 (0)972 49 32 00 +34 (0)972 49 32 20 contactsp@invacare.com www.invacare.es
----------	--	--------------------------	---

F	Invacare® Poirier SAS Route de St Roch F-37230 Fondettes France	☎: Fax: @: WWW:	+33 (0)247 62 64 66 +33 (0)247 42 12 24 contactfr@invacare.com www.invacare.fr
GB	Invacare® Ltd Pencoed Technology Park Pencoed Bridgend CF35 5AQ United Kingdom	☎ (Customer services): Fax (Customer services): @: WWW:	+44 (0)1656 77 62 22 +44 (0)1656 77 62 20 uk@invacare.com www.invacare.co.uk
I	Invacare Mecc San s.r.l. Via dei Pini, 62 I - 36016 Thiene (VI) ITALIA	☎: Fax: @: WWW:	+39 0445 38 00 59 +39 0445 38 00 34 italia@invacare.com www.invacare.it
IE	Invacare Ireland Ltd. Unit 5 Seatown Business Campus Seatown Rd, Swords County Dublin Ireland	☎: Fax: @: WWW:	+353 18 10 70 84 +353 18 10 70 85 ireland@invacare.com www.invacare.ie
N	Invacare® AS Grensesvingen 9 Postboks 6230 Etterstad N-0603 Oslo Norge	☎ (Kundeservice): Fax (Kundeservice): @: @: WWW:	+47 (0)22 57 95 00 +47 (0)22 57 95 01 norway@invacare.com island@invacare.com www.invacare.no
NL	Invacare® B.V. Celsiusstraat 46 NL-6716 BZ Ede Nederland	☎: Fax: @: @: WWW:	+31 (0)318 69 57 57 +31 (0)318 69 57 58 nederland@invacare.com csede@invacare.com www.invacare.nl
P	Invacare Lda Rua Estrada Velha, 949 P-4465-784 Leça do Balio Portugal	☎: ☎: Fax: @: WWW:	+351 225 10 59 46 +351 225 10 59 47 +351 225 10 57 39 portugal@invacare.com www.invacare.pt



Aterförsäljare:
Invacare® AB
Fagerstagatan 9
S-163 91 Spånga
Sverige

☎ (Kundtjänst): +46 (0)8 761 70 90
Fax (Kundtjänst): +46 (0)8 761 81 08
@: sweden@invacare.com
@: finland@invacare.com
WWW: www.invacare.se



Tillverkare:
Invacare® Deutschland GmbH
Kleiststraße 49
D-32457 Porta Westfalica
Deutschland

MÖLNDAL
☎: +46 (0)31 86 36 00
Fax: +46 (0)31 86 36 06
@: ginvacare@invacare.com

LANDSKRONA
☎: +46 (0)418 2 85 40
Fax: +46 (0)418 1 80 89
@: linvacare@invacare.com

OSKARSHAMN
☎: +46 (0)491 1 01 40
Fax: +46 (0)491 1 01 80
@: oinvacare@invacare.com

**Eastern
european
countries**

**European Distributor
Organisation (EDO)**
Kleiststraße 49
D-32457 Porta Westfalica
Deutschland

☎: +49 (0)5731 75 45 40
Fax: +49 (0)5731 75 45 41
@: edo@invacare.com
WWW: www.invacare.de

Inhoudsopgave

Hoofdstuk	Pagina
1 Inleiding	9
1.1 Belangrijke symbolen in deze handleiding	10
1.2 Belangrijke symbolen op het voertuig	12
1.3 Typeclassificatie en reglementair gebruik	13
1.4 Garantie	14
1.5 Levensduur	14
2 Veiligheidsvoorschriften	15
2.1 Algemene veiligheidsvoorschriften	15
2.2 Veiligheidsvoorschriften m.b.t. het onderhoud	18
2.3 Veiligheidsvoorschriften m.b.t. elektromagnetische straling	19
2.4 Veiligheidsvoorschriften voor het rijden/voortduwen	20
3 De belangrijkste onderdelen	23
4 Positie van de sticker op het product	24
5 Rijden	26
5.1 In- en uitstappen	26
5.2 Voor het eerste gebruik... ..	27
5.3 Over hindernissen rijden	28
5.4 Hellingen.....	29
5.5 Parkeren en stilstand	29
5.6 Gebruik op de openbare weg	29
6 Scooter handmatig duwen	30

6.1	Motor ontkoppelen	30
7	Stuurconsole	31
7.1	Indeling van de stuurconsole.....	31
	7.1.1 Statusaanduiding	32
	7.1.2 Aanduiding van de acculading.....	32
7.2	Met de scooter rijden	33
7.3	Akoestische signalen activeren en deactiveren	34
7.4	Snelheidsreductie bij het rijden van bochten activeren en deactiveren	38
7.5	Diagnose en het verhelpen van storingen	39
	7.5.1 Storingendiagnose.....	40
7.6	Storingscodes en diagnosecodes	41
8	Aanpassingsmogelijkheden	44
8.1	Zittingpositie voor en achteruit verstellen	44
8.2	Breedte van de arMLEUNINGEN verstellen	45
8.3	Hoogte van de arMLEUNINGEN verstellen	46
8.4	Hoek van de rugleuning verstellen.....	47
8.5	Zitting losmaken om hem te draaien en/of af te nemen	48
8.6	Zithoogte handmatig verstellen	49
8.7	De veiligheidsgordel	50
	8.7.1 Typen veiligheidsgordels	50
	8.7.2 De veiligheidsgordel correct instellen	51
	8.7.3 De veiligheidsgordel op de scooter monteren	52
8.8	Rollatorbeugel	54
	8.8.1 De rollator bevestigen.....	55
	8.8.2 De rollatorbeugel verwijderen	57
	8.8.3 De achterreflector plaatsen.....	57
9	Elektriciteit	59
9.1	Beveiliging van de voertuigelektronica.....	59

9.1.1	Hoofdzekering.....	60
9.2	Accu's	60
9.2.1	Informatie over accu's.....	60
9.2.2	Accu's opladen	62
9.2.3	Accu's monteren en demonteren.....	64
9.2.3.1	Oude accu's verwijderen	65
9.2.3.2	Correct omgaan met beschadigde accu's	67
10	Verzorging en onderhoud	68
10.1	Het elektrische voertuig reinigen.....	68
10.2	Inspectielijst.....	69
11	Reparatievoorschriften	70
11.1	Band repareren	70
11.1.1	Bandenpech verhelpen (luchtbanden van het type 4.10/3.50 - 5)	71
11.1.1.1	Reparatie van een lekke band.....	72
12	Transport	74
12.1	De rolstoel transporteren.....	75
12.2	De rolstoel zonder inzittende transporteren.....	76
13	Afvalverwerking	76
14	Technische gegevens	77
15	Uitgevoerde inspecties	81

1 Inleiding

Geachte gebruiker,

Hartelijk dank voor het in onze producten gestelde vertrouwen! Wij hopen dat u veel plezier zult beleven aan uw nieuwe scooter.

Deze bedieningshandleiding bevat belangrijke voorschriften en informatie over:

- **Veiligheid**
- **Werking**
- **Verzorging en onderhoud.**

Maak u hiermee a.u.b. goed vertrouwd voordat u voor het eerst in uw scooter rijdt.

Dit product is gemaakt voor een grote gebruikerskring met verschillende behoeftes.

De beslissing of het model geschikt is voor de gebruiker ligt uitsluitend bij medisch vakpersoneel met de juiste kwalificaties.

Invacare® of haar wettelijke gemachtigden zijn niet aansprakelijk in gevallen waarin een mobiliteitsproduct niet is afgestemd op de handicap van de gebruiker.

Sommige uit te voeren onderhouds- en instelwerkzaamheden kunnen door de gebruiker zelf worden uitgevoerd. Voor bepaalde instellingen is echter technische kennis nodig. Deze werkzaamheden mogen uitsluitend door uw Invacare®-specialist worden doorgevoerd. Beschadigingen en storingen die het gevolg zijn van het niet in acht nemen van deze bedieningshandleiding of van slecht onderhoud zijn uitgesloten van garantie.

Deze handleiding bevat auteursrechtelijk beschermde informatie. Deze mag zonder schriftelijke toestemming vooraf van Invacare® c.q. diens wettelijke vertegenwoordiger noch gedeeltelijk, noch volledig nagedrukt of vermenigvuldigd worden. In sommige gevallen bevat deze handleiding informatie over modelvarianten, die slechts in bepaalde landen worden aangeboden. In deze gevallen wordt dit bij de informatie vermeld. Vergissingen en technische wijzigingen voorbehouden.

1.1 Belangrijke symbolen in deze handleiding



Algemene gevaren:

Dit symbool waarschuwt u voor gevaren!

- *Volg de aanwijzingen op om verwondingen of schade aan het product te voorkomen!*
-



EXPLOSIEGEVAAR!

Dit symbool waarschuwt u voor explosiegevaar, bijvoorbeeld door de hoge luchtdruk in de pneumatische banden!

- *Volg de aanwijzingen op om verwondingen of schade aan het product te voorkomen!*
-



GEVAAR VOOR BIJTENDE VERWONDINGEN!

Dit symbool waarschuwt u voor bijtende verwondingen, bijv. door accuzuur!

- *Volg de aanwijzingen op om verwondingen of schade aan het product te voorkomen!*
-



VERBRANDINGSGEVAAR!

Dit symbool waarschuwt voor verbrandingen, bijvoorbeeld door hete motoroppervlakken!

- *Houd u aan de aanwijzingen om verwondingen of schade aan het product te voorkomen!*
-



Risico op kneuzingen

Dit symbool waarschuwt voor mogelijke kneuzingen bij onvoorzichtige omgang met zware onderdelen.

- *Volg de aanwijzingen op om verwondingen of schade aan het product te voorkomen!*
-



Veiligheidsbril dragen

Dit symbool geeft aan dat een veiligheidsbril moet worden gedragen, bijvoorbeeld bij het werken met accu's.

- *Zorg ervoor dat u een veiligheidsbril draagt bij werkzaamheden waar dit symbool bij wordt gebruikt.*
-



Beschermende handschoenen dragen

Dit symbool geeft aan dat beschermende handschoenen moeten worden gedragen, bijvoorbeeld bij het werken met accu's.

- *Zorg ervoor dat u beschermende handschoenen draagt bij werkzaamheden waar dit symbool bij wordt gebruikt.*
-



OPMERKING

Dit symbool staat bij alle aanwijzingen die het gebruik van uw product vereenvoudigen en die op speciale functies wijzen.



Voorwaarden:

- Dit symbool geeft een lijst aan van de verschillende gereedschappen, componenten en middelen, die u nodig heeft om bepaalde werkzaamheden te verrichten. Probeer in geen geval de werkzaamheden uit te voeren als u niet over het genoemde gereedschap beschikt.
-

1.2 Belangrijke symbolen op het voertuig



Dit product is geleverd door een milieubewuste fabrikant. Dit product kan stoffen bevatten die schadelijk zijn voor het milieu wanneer deze niet volgens de richtlijnen worden afgevoerd.

- *Het container symbool geeft aan dat u wordt verzocht het product te recyclen wanneer mogelijk.*
 - *Neem alstublieft uw verantwoordelijkheden en recycle dit product via een erkend recyclingbedrijf aan het eind van het gebruiksleven.*
-



Dit symbool verwijst naar de plaats van een verankeringspunt bij gebruik van een vastsjorsysteem tijdens het vervoer.



Als het symbool op een fluorescerende gele sticker staat, is het verankeringspunt geschikt om de elektrische voertuig als voertuigzitting in een voertuig te bevestigen.



Dit elektrische voertuig kan niet worden gebruikt als zitvoorziening in een voertuig.

- *Dit elektrische voertuig voldoet niet aan de vereisten van ISO 7176-19:2001 en mag in geen geval worden gebruikt als zitvoorziening in een voertuig of om de gebruiker te vervoeren in een voertuig.*
 - *Als een elektrische voertuig dat niet aan deze criteria voldoet, wordt gebruikt als zitvoorziening in een voertuig, kan dit leiden tot ernstig of fataal letsel in geval van een verkeersongeluk.*
-



Dit symbool geeft de oplaadbus van de scooter aan.

1.3 Typeclassificatie en reglementair gebruik

Dit voertuig werd geconstrueerd voor personen die slecht ter been zijn of in het geheel niet kunnen lopen, die op basis van gezichtsvermogen en algemene lichamelijke en geestelijke conditie in staat zijn een elektrisch voertuig te besturen. Het werd als een **mobiliteitsproduct in de klasse B** (voor binnen en buiten) conform EN 12184 geclassificeerd. D.w.z. dat het voertuig compact en wendbaar genoeg is voor binnen, maar bovendien in staat is om de meeste hindernissen buiten te overwinnen.

Nauwkeurige gegevens over de snelheid, omkeerradius, reikwijdte, stijgingspercentage voor de kantelbeveiliging, maximale hoogte van hindernissen en toegestane gebruikscondities vindt u in het hoofdstuk "Technische gegevens" vanaf pagina **77** in acht.

Neem bovendien de veiligheidsinformatie uit het hoofdstuk "Veiligheidsvoorschriften" vanaf pagina **15** in acht.

Het voertuig werd overeenkomstig de Duitse en internationale normen op zijn veiligheid getest. De rolstoel voldoet aan alle voorschriften van DIN EN 12184 inclusief EN 1021-1/-2. Bovendien werd het conform EN60529 IPX4 met succes op spatwatergevoeligheid getest, en is daarmee geschikt bevonden voor de typisch middeneuropese weersomstandigheden. Door de uitstekende verlichtingsinstallatie is het voertuig bovendien conform StVZO geschikt voor deelname aan het verkeer op de openbare weg.

1.4 Garantie

De garantiebepalingen zijn onderdeel van de desbetreffende, landspecifieke algemene voorwaarden.

1.5 Levensduur

Onze onderneming gaat bij dit product uit van een levensduur van vijf jaar, ten minste als het product volgens de voorschriften werd gebruikt en alle onderhouds- en servicetermijnen werden aangehouden. Deze levensduur kan zelfs worden overschreden, indien het product zorgvuldig wordt behandeld, verzorgd en gebruikt en er bij de verdere wetenschappelijke ontwikkelingen en technieken geen technische beperkingen ontstaan. De levensduur kan echter door ondeskundig gebruik of gebruik onder extreme omstandigheden ook aanzienlijk worden verkort. De door onze onderneming bepaalde levensduur biedt in dit geval geen enkele garantie.

2 Veiligheidsvoorschriften

- VOOR HET EERSTE GEBRUIK GOED DOORLEZEN!

2.1 Algemene veiligheidsvoorschriften



Gevaar voor verwondingen, indien de scooter voor een ander doel wordt gebruikt als in deze handleiding wordt beschreven!

- *Houdt u zich aan de aanwijzingen in deze handleiding!*

Gevaar voor verwondingen, indien u de scooter onder invloed van geneesmiddelen of alcohol gebruikt!

- *De scooter niet gebruiken wanneer uw rijvaardigheid wordt beïnvloed door het gebruik van medicatie.*

Gevaar voor verwondingen wanneer de scooter ongewild in beweging wordt gezet!

- *De scooter uitschakelen, voordat u opstapt, afstapt of voorwerpen hanteert!*
 - *Houd er rekening mee dat uw scooter alleen over motorremmen beschikt. Indien de motor losgekoppeld is, zijn de remmen buiten werking. Daarom geldt dat uiterste voorzichtigheid is geboden wanneer een begeleider de rolstoel een helling op- of afrijdt. Laat uw scooter nooit met uitgeschakelde motor op of voor een helling staan. Schakel de motor na het handmatig verplaatsen altijd meteen weer aan!*
-



Gevaar voor verwondingen, indien de scooter tijdens het rijden met de AAN/UIT-schakelaar wordt uitgeschakeld, omdat de scooter dan met een plotselinge schok tot stilstand komt!

- *Wanneer u in geval van nood moet remmen, eenvoudigweg de stuurhendel loslaten. Hierdoor komt de scooter gelijkmatig tot stilstand!*

Gevaar voor verwondingen, wanneer er nog een persoon in de scooter zit, terwijl deze door een andere voertuig wordt getransporteerd!

- *De scooter nooit transporteren, zolang er zich nog een persoon in de scooter bevindt!*

Gevaar voor verwondingen, indien de maximaal toegestane belading wordt overschreden!

- *Maximaal toegestane belading in acht nemen (zie technische gegevens)!*

Gevaar voor verwondingen door het op juiste wijze optillen of het laten vallen van zware componenten!

- *Let bij het onderhoud of bij het optillen van bepaalde onderdelen van uw scooter op het hoge gewicht van de afzonderlijke componenten, met name de accu's. Denk eraan de juiste houding aan te nemen bij het optillen of, indien nodig, om hulp te vragen!*

Gevaar voor verwondingen door val van de scooter!

- *Wanneer er bevestigingssystemen zijn geïnstalleerd (zoals gordels), deze bij iedere rit gebruiken!*
-



Gevaar voor verwondingen door bewegende onderdelen!

- *Let er bij het rijden, het gebruik van een zitlift (indien aanwezig) en bij andere bewegende onderdelen op, dat andere personen in de buurt niet gewond kunnen raken!*

Risico van persoonlijk letsel door hete oppervlakken!

- *Stel het elektrische voertuig niet voor langere tijd bloot aan direct zonlicht. Metalen onderdelen en oppervlakken, zoals bijvoorbeeld de zitting of de armleuningen, zouden dan extreem heet kunnen worden.*

Brandgevaar en gevaar voor stilstand door aansluiting van elektrische apparaten!

- *Geen elektrische apparaten aansluiten op uw scooter, die door Invacare® niet uitdrukkelijk zijn toegestaan. Laat alle elektrische installaties door uw geautoriseerde Invacare®-fabrikant uitvoeren!*

Gevaar voor technisch falen en verwondingen bij het gebruik van niet-toegestane reserveonderdelen en componenten!

- *Alleen originele reserveonderdelen van Invacare® gebruiken, die zijn toegestaan bij het gebruik van dit voertuig!*
-

2.2 Veiligheidsvoorschriften m.b.t. het onderhoud



Bij onvoldoende onderhoud bestaat er een gevaar voor ongevallen en vervalt de aanspraak op garantie!

- *Uit veiligheidsoverwegingen en om ongevallen als gevolg van niet-tijdig herkende slijtage te voorkomen, is het van belang dat het elektrische voertuig onder normale omstandigheden in ieder geval jaarlijks aan een inspectie wordt onderworpen (zie ook het inspectieschema in de servicehandleiding)!*
 - *Onder zware omstandigheden, bijv. als er dagelijks hellingen worden bereden of wanneer het voertuig door de onderhoudsdienst wordt gebruikt met frequent wisselende rolstoelgebruikers, is het zinvol om de remmen, aanbouwcomponenten en het onderstel regelmatig tussentijds te controleren!*
 - *Bij gebruik op de openbare weg is de bestuurder van het voertuig verantwoordelijk voor de staat waarin het voertuig verkeert! Slecht onderhoud van het elektrische voertuig of het niet aanhouden van de onderhoudsintervallen leidt tot een beperking van de aansprakelijkheid van de fabrikant!*
-

2.3 Veiligheidsvoorschriften m.b.t. elektromagnetische straling

Dit elektrische voertuig is conform de internationale normen op elektromagnetische compatibiliteit gecontroleerd. Desondanks kunnen elektromagnetische velden, die bijvoorbeeld kunnen ontstaan door radio- en televisiezenders, radio's en mobiele telefoons, de werking van elektrische voertuigen beïnvloeden. De in onze voertuigen gebruikte elektronica kan eventueel zwakke elektromagnetische storingen veroorzaken. Deze liggen echter onder de wettelijke normen. Volg daarom a.u.b. de volgende voorschriften op:



ATTENTIE: gevaar voor storing ten gevolge van elektromagnetische straling.

- *Gebruik geen draagbare zender of communicatieapparaten (bijv. mobilfoon of mobiele telefoon), of schakel deze niet in wanneer het voertuig ingeschakeld is.*
 - *Kom niet in de buurt van sterke radio- en televisiezenders.*
 - *Schakel het voertuig uit wanneer het zich ongewenst in beweging zet, of wanneer het vanzelf van de rem gaat.*
 - *Door het toevoegen van elektrische accessoires en andere componenten of aanpassingen aan het voertuig kan het gevoelig worden voor elektromagnetische straling. Bedenk dat er geen werkelijk veilige methode is om het effect van dergelijke aanpassingen op de storingsbestendigheid vast te stellen.*
 - *Meld alle voorvallen waarbij het voertuig ongewenst in beweging komt, of waarbij het voertuig van de elektrische rem gaat, bij de fabrikant.*
-

2.4 Veiligheidsvoorschriften voor het rijden/voortduwen



Gevaar voor verwondingen door kantelend voertuig!

- *Alleen hellingen oprijden met het max. hellingspercentage (zonder dat de rolstoel gaat kantelen) dat staat aangegeven in de technische gegevens en daarbij steeds de rugleuning in verticale positie en de zitlift in de laagste positie instellen (indien geïnstalleerd)!*
 - *Van een helling af alleen met 2/3 van de maximale snelheid rijden! Plotseling remmen of versnellen op hellingen vermijden!*
 - *Indien mogelijk, het rijden op gladde oppervlakken (zoals sneeuw, kiezels, ijs enz.) vermijden, wanneer de controle over het voertuig kan worden verloren, in het bijzonder op hellingen! Wanneer het berijden van een dergelijk oppervlak onvermijdbaar is, dan altijd langzaam en uiterst voorzichtig rijden!*
 - *Nooit proberen om bij het op- of afrijden van een helling over een hindernis te rijden!*
 - *Nooit proberen een trap op of af te rijden!*
 - *Altijd onder een rechte hoek over hindernissen rijden! Controleer of de voor- en achterwielen gelijktijdig over de hindernis rijden en niet halverwege stoppen! De maximale hindernishoogte nooit overschrijden (zie technische gegevens)!*
 - *Verplaatsing van het zwaartepunt of plotseling van richting veranderen terwijl het voertuig in beweging is vermijden!*
-



Gevaar voor verwondingen door omkantelend voertuig! (Vervolg)

- *Nooit meer dan één persoon met het voertuig vervoeren!*
- *Nooit de toegestane maximale belasting overschrijden!*
- *Bij het beladen van het voertuig het gewicht steeds gelijkmatig verdelen! Altijd proberen het zwaartepunt van het voertuig in het midden te houden en zo dicht mogelijk bij de grond!*
- *Let erop dat het voertuig remt c.q. optrekt, wanneer u de rijsnelheid tijdens het rijden wijzigt!*

Wanneer u als u door nauwe passages rijdt, zoals door deuropeningen en ingangen, tegen een hindernis botst, kunt u gewond raken!

- *Rijd zo langzaam en voorzichtig mogelijk door nauwe doorgangen!*
-



ATTENTIE: Het zwaartepunt van een scooter ligt hoger dan bij een elektrische rolstoel! Bij het rijden door bochten wordt het risico op kantelen verhoogd!

- *Daarom in de bochten snelheid minderen! Pas weer versnellen wanneer u uit de bocht bent!*



LET OP: Kantelgevaar! Antikantelwielen (steunwielen) werken alleen op een harde ondergrond! Bij een zachte ondergrond, zoals bijv. op een gazon, in sneeuw of modder, zakken de wielen weg wanneer het elektrische voertuig hierop/hierin terechtkomt! Ze verliezen dan hun antikantelwerking waardoor het elektrische voertuig kan kantelen!

- *Rijd altijd uiterst voorzichtig op een zachte ondergrond, met name als een helling op c.q. af wordt gereden! Let daarbij extra op de kantelstabiliteit van het elektrische voertuig!*
-



ATTENTIE: Soms is het moeilijk om voor een lift of ingang van een gebouw te keren, omdat de draaicirkel van de scooter in tegenspraak met de normen voor gebouwen kan zijn!

- *Houd bij het binnenrijden van een gebouw c.q. lift rekening met de draaicirkel van uw scooter! Vermijd situaties waar u niet meer uit kunt komen, omdat u niet in staat bent uw scooter te keren!*
-

3 De belangrijkste onderdelen

- 1) Ontkoppelingshendel
- 2) Ontgrendelingshendel voor het verschuiven van de zittingrail (rechtsvoor onder de zitting)
- 3) Ontgrendelingshendel voor het zwenken en verwijderen van de zitting (links onder de zitting, niet zichtbaar op foto)
- 4) Besturingsconsole
- 5) Remhendel (rechter hendel)
- 6) Hendel voor het verstellen van de helling van de stuurkolom (linker hendel, niet zichtbaar op foto).
- 7) Sleutelschakelaar (AAN/UIT)



4 Positie van de sticker op het product

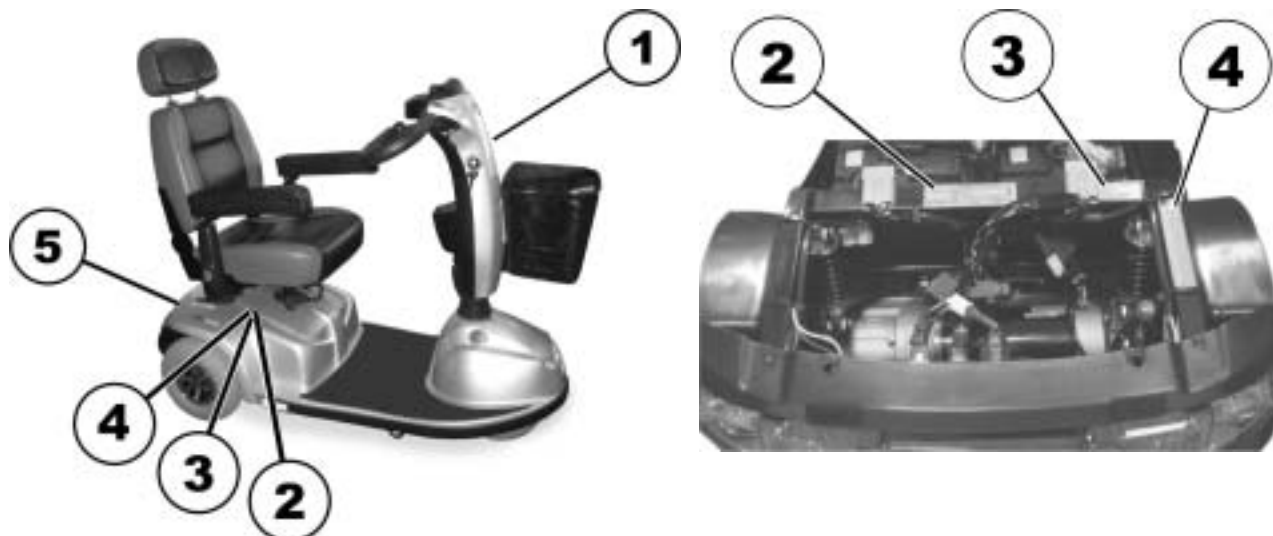

1) Type oplaadbus (linkerzijde van de stuurkolom, niet zichtbaar op de afbeelding)

2) Serienummersticker op de achterkant van het chassis



Dover Filippijnen Co., Ltd. No. 11, Lane 237, Ai-Ping Road, Hsinchuang, Taichung, Taiwan, Tel: 886-3-8380000				
Model Corset 3R	Max Speed / Motoroutput 15 kmph			
	Motor Output / Efficiency 17 %			
	Max. Net Load / Max. Load 88 kg	Max. Net Load / Max. Load 207 kg		
	Max. Net Load / Max. Load 283 kg	Max. Net Load / Max. Load 133 kg	Max. Net Load / Max. Load 180 kg	

3) Label van de fabrikant op de achterkant van het chassis



4) Label van de distributeur op de achterkant van het chassis



5) Acculabel onder de bekleding aan de achterkant

De symbolen op de labels worden uitgelegd in paragraaf "**Belangrijke symbolen op het voertuig**" op pagina **12**.

5 Rijden

5.1 In- en uitstappen

Voor het in- en uitstappen kunnen de armleuningen omhoog worden gezwenkt.



Bovendien kan de zitting voor het in- en uitstappen naar de zijkant worden gedraaid.

- Vergrendelhendel (1) omhoog trekken.
- Zitting naar de zijkant draaien.



Informatie over het draaien van de zitting

Steeds nadat deze 45° is gedraaid klikt de vergrendeling automatisch weer vast.

5.2 Voor het eerste gebruik...

Voor het eerste gebruik dient u zich vertrouwd te maken met de bediening van het voertuig en alle bedieningselementen. Neem de tijd om alle functies te testen.



OPMERKING

Wanneer een veiligheidsgordel aanwezig is, moet deze voor iedere rit correct ingesteld en ook daadwerkelijk gebruikt worden.

Goed zitten = veilig rijden

Zorg bij ieder gebruik:

- dat u alle bedieningselementen gemakkelijk kunt bereiken.
- dat de accu's voldoende zijn geladen voor het af te leggen traject.
- dat de veiligheidsgordel (indien aanwezig) in perfecte staat is.
- dat de achteruitkijkspiegel (indien aanwezig) zo is ingesteld, dat u altijd achteruit kunt kijken, zonder naar voren te hoeven buigen of uw zitpositie op een andere manier te hoeven veranderen.

5.3 Over hindernissen rijden

Uw scooter kan hindernissen en stoepranden tot een hoogte van 6 cm nemen.



ATTENTIE: gevaar voor kantelen!

- *Rijd nooit scheef over hindernissen!*
 - *Zet eerst de rugleuning rechtop voordat u over hindernissen rijdt!*
-

Naar boven rijden

- Rijd in een rechte hoek en langzaam over de hindernis c.q. de stoeprand heen. Vlak voordat de voorwielen de hindernis raken, de snelheid verhogen en pas verlagen wanneer ook de achterwielen over de hindernis zijn heengereden.

Naar beneden rijden

- Rijd in een rechte hoek en langzaam over de hindernis c.q. de stoeprand heen. Vlak voordat de voorwielen de hindernis raken, de snelheid verlagen en zo houden totdat ook de achterwielen over de hindernis zijn heengereden.

Goed

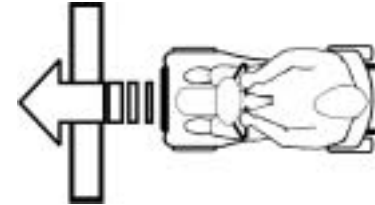

Fout



5.4 Hellingen

Informatie met betrekking tot het maximale hellingspercentage staat in hoofdstuk "**Technische gegevens**" vanaf pagina 77.



ATTENTIE: Gevaar voor kantelen!

- *Rijd hellingen met max. 2/3 van de maximale snelheid af.*
 - *Zet voordat u hellingen oprijdt uw rugleuning horizontaal! Wij adviseren u de rugleuning niet naar achteren te zetten wanneer u een helling afrijdt!*
 - *Vermijd gladde hellingen waarop gevaar voor slippen bestaat (natheid, gladheid)!*
 - *Niet uitstappen op een helling!*
 - *Een rechte lijn volgen! Niet zigzaggend rijden!*
 - *Niet proberen om in een hoek of op een helling te draaien!*
-

5.5 Parkeren en stilstand

Wanneer u uw voertuig parkeert c.q. langere tijd stilstaat met het voertuig:

- Voedingsspanning uitschakelen (sleutelschakelaar).

5.6 Gebruik op de openbare weg

Op de wielen kan de opmerking "Not For Highway Use" (Niet voor gebruik op de snelweg) staan. Het elektrische voertuig kan echter worden gebruikt op alle verkeerswegen waarvoor het is goedgekeurd in overeenstemming met de toepasselijke nationale wetgeving.

6 Scooter handmatig duwen

De motor van de scooter is uitgerust met automatische remmen, die verhinderen dat de scooter ongecontroleerd verder rijdt wanneer de elektriciteitsvoorziening wordt uitgeschakeld. Bij het duwen van de scooter moet de magneetrem worden losgelaten.

6.1 Motor ontkoppelen



ATTENTIE: gevaar door ongecontroleerd weggrollen van het elektrische voertuig!

- *In ontkoppelde toestand (schuifwerking in vrijgeschakelde toestand) werken de motorremmen niet! Wanneer het voertuig wordt weggezet, moet de koppeling in ieder geval in de positie "Rijden" staan (motorrem in werking)!*
-

De hendel voor het koppelen en ontkoppelen van de motor bevindt zich rechtsachter.

Aandrijving ontkoppelen

- Scooter uitschakelen (sleutelschakelaar).
- Ontgrendelknop op de ontkoppelingshendel (1) indrukken.
- Ontkoppelingshendel naar voren schuiven. De aandrijving is ontkoppeld.

Aandrijving koppelen

- Hendel naar achteren trekken.



7 Stuurconsole

7.1 Indeling van de stuurconsole

- 1) Statusaanduiding
- 2) Snelheidsregelaar
- 3) Snelheidsreductie bij het rijden van bochten in- en uitschakelen
- 4) Claxon
- 5) Richtingaanwijzer links (wordt automatisch na 30 seconden weer uitgeschakeld)
- 6) Aanduiding accustatus
- 7) Snelheidsreductie
- 8) Waarschuwingssknipperlicht
- 9) Richtingaanwijzer rechts (wordt automatisch na 30 seconden weer uitgeschakeld)
- 10) Verlichting
- 11) Rijhendel



7.1.1 Statusaanduiding



OPMERKING

De AAN/UIT-diode dient als storingsaanduiding (statusaanduiding). Een toelichting van de storingscodes vindt u in hoofdstuk "Storingscodes en diagnosecodes" op pagina 41.

7.1.2 Aanduiding van de acculading

- Alle LED's branden: volledige reikwijdte
- Alleen de rode en gele LED's branden: beperkte reikwijdte. Accu's aan het einde van de rit weer opladen.
- **Alleen de rode LED's branden/knipperen, de elektronica piept 3x: Accureserve = zeer geringe reikwijdte. Accu's meteen opladen!**



OPMERKING

Diepontladingsbeveiliging: na een bepaalde rijtijd op de accureserve schakelt de elektronica de aandrijving automatisch uit en brengt de scooter tot stilstand. Als men de scooter enige tijd laat staan, 'herstellen' de accu's zich enigszins waardoor een klein stukje verder kan worden gereden. Na een zeer korte rijtijd gaan de rode LED's echter weer branden en ook de elektronica piept weer 3x. Dergelijke handelingen leiden tot beschadiging van de accu's en moeten dus worden vermeden!

7.2 Met de scooter rijden



WAARSCHUWING: Risico op onbedoeld weggrollen van het voertuig!

De elektromagnetische rem van het voertuig kan niet worden geactiveerd als de joystick zich niet volledig in de middelste stand bevindt. Hierdoor kan het voertuig onbedoeld weggrollen.

- *Zorg ervoor dat de joystick zich in de middelste stand bevindt wanneer het voertuig stil moet blijven staan.*
-
- De elektriciteitsvoorziening inschakelen (sleutelschakelaar). De aanduidingen op de stuurconsole branden. Er kan met de scooter worden gereden.
-



OPMERKING

Is de scooter na het inschakelen niet rijklaar, controleer dan de statusaanduiding (zie hoofdstuk "**Statusaanduiding**" op pagina **32** en hoofdstuk "**Diagnose en het verhelpen van storingen**" op pagina **39**).

- Gewenste rij snelheid met de snelheidsregelaar instellen.
 - De rechter rijkhendel voorzichtig aantrekken om vooruit te rijden.
 - De linker rijkhendel voorzichtig aantrekken om achteruit te rijden.
-



OPMERKING

De besturing is af fabriek geprogrammeerd met standaardwaarden. Een individuele programmering die is aangepast aan uw wensen, kan door uw INVACARE®-leverancier worden uitgevoerd.



ATTENTIE: Iedere wijziging van het rijprogramma kan het rijgedrag en de kantelstabiliteit van het elektrische voertuig beïnvloeden!

- *Daarom mogen wijzigingen aan het rijprogramma uitsluitend door daarvoor opgeleide Invacare®-leveranciers worden uitgevoerd!*
 - *Invacare® levert alle mobiliteitsproducten af fabriek met een standaard rijprogramma af. Een garantie voor een veilig rijgedrag van het elektrische voertuig - met name de kantelstabiliteit - kan alleen door Invacare® en alleen voor dit standaard rijprogramma worden gegeven!*
-



OPMERKING:

- Om snel af te remmen, gewoon de rijkhendel loslaten. Deze gaat dan automatisch in de middelste stand terug. De scooter remt af.
 - Om een noodstop te maken, gaat u zoals hierboven beschreven te werk en trekt dan de handrem aan tot de scooter stilstaat.
-

7.3 Akoestische signalen activeren en deactiveren

De elektronica van de scooter kan zo worden geprogrammeerd, dat in de volgende situaties een akoestisch signaal wordt gegeven:

- Capaciteit van accu te laag (bij aflevering geactiveerd)
- Richtingaanwijzer bediend (bij aflevering geactiveerd)
- Waarschuwingknipperlicht bediend (bij aflevering geactiveerd)
- Achteruitrijversnelling geactiveerd (zowel achteruitrijversnelling als het akoestische signaal zijn bij aflevering geactiveerd)

Om een akoestisch signaal voor een bepaalde functie te activeren of te deactiveren, moet de elektronica uitgeschakeld worden, en bij het opnieuw inschakelen moet op een bepaalde toetsencombinatie worden gedrukt.

Na een geslaagde activering/deactivering van een signaal voor een functie, knippert een combinatie van LED's van de ladingsindicatie van de accu ter bevestiging. De LED's zijn genummerd zoals hier rechts is weergegeven:

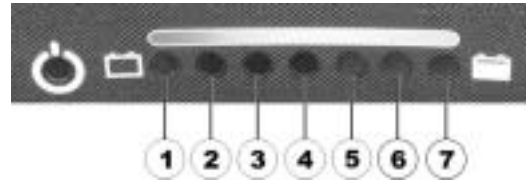

De toetsencombinaties en LED-codes van de verschillende opties zijn als volgt:

Functie	Toetsencombinatie	LED('s)	Toestand.
Akoestisch signaal bij lage accucapaciteit	'Verlichting' + 'richtingaanwijzer links'	D1	Gedeactiveerd
		D1+D2	Geactiveerd
Akoestisch signaal bij bediening richtingaanwijzer	'Verlichting' + 'richtingaanwijzer rechts'	D3	Gedeactiveerd
		D3+D4	Geactiveerd
Akoestisch signaal bij bediening waarschuwingsknipperlicht	'Verlichting' + 'waarschuwingsknipperlicht'	D5	Gedeactiveerd
		D5+D6	Geactiveerd
Akoestisch signaal bij bediening achteruitrijversnelling	'Verlichting' + 'Toets 3' (zie "Indeling van de stuurconsole" op pagina 31)	D1+D2+D3	Gedeactiveerd
		D4+D5+D6	Geactiveerd

Een akoestisch signaal activeren of deactiveren

Om een akoestisch signaal voor een functie te activeren of te deactiveren, gaat u als volgt te werk:

- 1) Elektronica uitschakelen.
- 2) Toetsencombinatie indrukken en vasthouden.
- 3) Elektronica inschakelen
- 4) Twee seconden wachten tot de betreffende knippercode op de ladingsindicatie wordt weergegeven, dan de toetsencombinatie loslaten. Toetsencombinatie niet langer dan vijf seconden indrukken.
- 5) Als de LED D7 aansluitend vijfmaal knippert, dan werd het akoestische signaal met succes geactiveerd.
- 6) De elektronica keert automatisch terug naar de normale bedrijfsmodus.

7.4 Snelheidsreductie bij het rijden van bochten activeren en deactiveren

Uw scooter is uitgerust met een automatische snelheidsreductie, die bij het inschakelen van de scooter standaard geactiveerd is. Deze functie verlaagt de snelheid van de scooter zodra u door een bocht rijdt. Dit is met name voor onervaren gebruikers bedoeld, die zich bij een dynamisch rijgedrag van de scooter vooral in een bocht nog onzeker kunnen voelen. Indien u echter een ervaren gebruiker bent, kunt u deze functie wellicht uitschakelen.

Snelheidsreductie deactiveren

- Toets (1) meer dan twee seconden indrukken. De LED (2) gaat branden. De snelheidsreductie is gedeactiveerd.

Snelheidsreductie activeren

- Toets (1) meer dan twee seconden indrukken. De LED (2) gaat uit. De snelheidsreductie is weer geactiveerd.



7.5 Diagnose en het verhelpen van storingen

Het elektronische systeem biedt diagnose-informatie over de ondersteuning van de technicus bij het herkennen en verhelpen van storingen aan de scooter. Wanneer er zich een storing voordoet, knippert de statusaanduiding meerdere malen, daarna volgt een pauze, en dan knippert de aanduiding opnieuw. Elke serie geeft een bepaalde storing aan, wat ook als "Knippercode" wordt aangeduid.

Het elektronische systeem reageert afhankelijk van de ernst van de storing en de uitwerking op de veiligheid van de gebruiker. Het kan bijv. ...

- de knippercode eenvoudig als waarschuwing weergeven en het rijden en de normale werking verder toelaten;
- de knippercode weergeven, de scooter stoppen en zolang stilzetten, tot het elektronische systeem is uitgeschakeld en dan opnieuw ingeschakeld wordt;
- de knippercode weergeven, de scooter aan laten en verder rijden onmogelijk maken tot de storing is verholpen.

Gedetailleerde beschrijvingen van de betekenis van alle afzonderlijke knippercodes en de mogelijke oorzaak en het verhelpen van storingen vindt u in paragraaf "Storingscodes en diagnosecodes" op pagina **41**.

7.5.1 Storingendiagnose

Indien er zich bij de scooter een storing voordoet, kunt u de volgende handleiding raadplegen om de storingen te lokaliseren



OPMERKING

Stel voor het begin van iedere diagnose vast, of de scooter op de sleutelschakelaar is ingeschakeld.

Wanneer de statusaanduiding UIT is:

Controleer of de sleutelschakelaar is INGESCHAKELD.

Controleer of alle kabels correct zijn aangesloten.

Wanneer de statusaanduiding KNIPPERT:

Tel het aantal knipperingen en ga naar de volgende paragraaf.

7.6 Storingscodes en diagnosecodes

Knipper-code	Storing	Gevolgen voor de scooter	OPMERKINGEN
1	Accu moet worden opgeladen	Rijdt verder	<ul style="list-style-type: none"> De accu's zijn ontladen. Accu's zo snel mogelijk opladen.
2	Accuspanning te laag	Het rijden wordt onderbroken	<ul style="list-style-type: none"> De accu's zijn leeg. Accu's opladen. Wanneer men de motor enige minuten uitgeschakeld laat, kan de laadtoestand van de accu's zover herstellen, dat een korte rit nog mogelijk is.
3	Accuspanning te hoog	Het rijden wordt onderbroken	<ul style="list-style-type: none"> De accuspanning is te hoog. Wanneer de oplader is aangesloten, scheidt u de stekkerverbinding van de scooter. Het elektronische systeem laadt de accu's op bij het rijden vanaf een helling en bij het remmen. Deze storing doet zich voor, wanneer de accuspanning te hoog oploopt. Schakel de scooter uit en weer in.

Knipper- code	Storing	Gevolgen voor de scooter	OPMERKINGEN
4	Stroomtijd- overschrijding	Het rijden wordt onderbroken	<ul style="list-style-type: none"> • Het max. stroomverbruik werd gedurende langere tijd overschreden, waarschijnlijk omdat de motor werd overbelast, of wanneer de scooter een onoverkoombare weerstand heeft geprobeerd te overwinnen. Scooter uitschakelen, enige minuten wachten en dan weer inschakelen. • De elektronica heeft een kortsluiting in de motor vastgesteld. Kabelboom op kortsluiting onderzoeken en motor controleren. • Contact opnemen met uw Invacare®-fabrikant.
5	Rem weigert	Het rijden wordt onderbroken	<ul style="list-style-type: none"> • Controleren of de ontkoppelingshendel in de gekoppelde stand staat. • Er is een defect in de remspoel of bedrading. Handrem en bedrading op open of kortgesloten stroomkring controleren. Neem contact op met uw Invacare®-fabrikant.

Knipper-code	Storing	Gevolgen voor de scooter	OPMERKINGEN
6	Geen neutrale stand bij het inschakelen van de scooter	Het rijden wordt onderbroken	<ul style="list-style-type: none"> • Rijhendel staat niet in de neutrale stand, terwijl de sleutelschakelaar wordt gedraaid. Rijhendel in de neutrale stand zetten, stroom uitschakelen en dan weer inschakelen. • De rijhendel moet eventueel opnieuw gekalibreerd worden. Raadpleeg uw Invacare®-fabrikant.
7	Storing in de snelheidspotmeter	Het rijden wordt onderbroken	<ul style="list-style-type: none"> • De elektronica van de rijhendel kan onjuist zijn aangesloten. De bedrading op open of kortgesloten stroomkring controleren. • Potmeter is niet correct ingesteld. Zet de potmeter op de middelste stand.
8	Motorspanningsfout	Het rijden wordt onderbroken	<ul style="list-style-type: none"> • De motor of de bedrading van de motor is defect. De bedrading op open of kortgesloten stroomkring controleren.
9	Overige, interne storingen	Het rijden wordt onderbroken	<ul style="list-style-type: none"> • Raadpleeg uw Invacare®-fabrikant.
10	Fout in de duw-/rolwerking	Het rijden wordt onderbroken	<ul style="list-style-type: none"> • De scooter heeft de toegestane maximumsnelheid bij het duwen of rollen overschreden. Schakel de elektronica uit en weer in.

8 Aanpassingsmogelijkheden

8.1 Zittingpositie voor en achteruit verstellen

De ontgrendelingshendel voor de verstelling van de zitting bevindt zich rechtsvoor onder de zitting.

- Hendel (1) aantrekken om de zitting te ontgrendelen.
- De zitting naar voren c.q. achteren in de gewenste positie brengen.
- Hendel weer loslaten om de zitting in deze positie te vergrendelen.

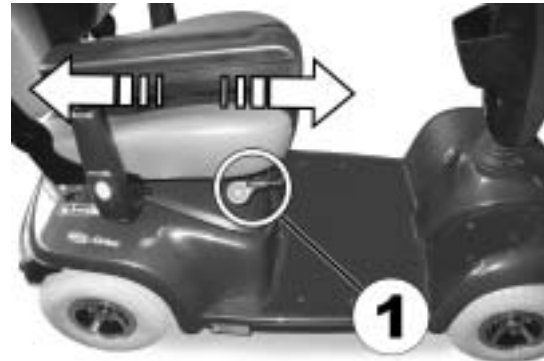

8.2 Breedte van de armleuningen verstellen

De handwielen voor het vrijgeven van de armleuningen bevinden zich achter onder de zitting (1).

- Maak de bevestiging van de armleuningen los door de handwielen te draaien.
- Armleuningen op de gewenste breedte instellen.
- Handwielen weer vastdraaien.



8.3 Hoogte van de armleuningen verstellen



Voorwaarden:

- Kruiskopschroevendraaier
-
- Bevestigingsschroef van de armleuning met de schroevendraaier losdraaien en verwijderen.
 - Armleuning op de gewenste hoogte instellen.
 - Schroef opnieuw positioneren en weer vastdraaien.



8.4 Hoek van de rugleuning verstellen

De hendel (1) voor het verstellen van de hoek van de rugleuning zit aan de rechterkant van de zitting.

- Hendel aantrekken en de rugleuning door naar voren of achteren leunen in de gewenste stand zetten.



8.5 Zitting losmaken om hem te draaien en/of af te nemen

De zitting kan naar één kant worden gedraaid om het op- en afstappen op de scooter te vergemakkelijken. In deze positie kan de zitting ook worden verwijderd.

De hendel voor het ontgrendelen van de zitting, zodat hij kan worden gedraaid, bevindt zich rechts onder de zitting (1).

- Om de zitting te ontgrendelen, de hendel naar voren trekken.
- Zitting naar de zijkant draaien.
- Indien gewenst de zitting stevig aan de rugleuning en voorzijde vastgrijpen en omhoog verwijderen.



8.6 Zithoogte handmatig verstellen



Voorwaarden:

- 2 schroefsleutels, 17 mm
-

- Zitting verwijderen
- Afdekking van de accu- en motorruimte verwijderen.



- Met behulp van de twee schroefsleutels de veiligheidsschroeven van de zittingkolom verwijderen.
- Hoogte van de zitting aanpassen.
- Schroef weer aanbrengen en vastdraaien.



8.7 De veiligheidsgordel

Een veiligheidsgordel is een optie die ofwel af fabriek op de rolstoel gemonteerd wordt geleverd, of achteraf door de leverancier kan worden aangebracht. Indien uw rolstoel reeds van een veiligheidsgordel is voorzien, zal uw leverancier u over de aanpassing en het gebruik ervan geïnformeerd hebben.

De veiligheidsgordel is ervoor bedoeld, de gebruiker van een rolstoel te helpen, in een optimale zitpositie te blijven zitten. Een correct gebruik van de veiligheidsgordel helpt de gebruiker om prettig, veilig en in de juiste positie in de rolstoel te blijven zitten, met name gebruikers die over een beperkt evenwicht bij het zitten beschikken.



Opmerking

Wij adviseren om de veiligheidsgordel bij voorkeur bij ieder gebruik van de rolstoel te gebruiken. De gordel moet zo strak zitten, dat u prettig kunt zitten terwijl bovendien een correcte lichaamshouding wordt gegarandeerd.

8.7.1 Typen veiligheidsgordels

Af fabriek kan uw rolstoel met een van de onderstaande typen veiligheidsgordels zijn uitgerust. Indien uw rolstoel achteraf met een andere gordel dan één van de onderstaande typen werd uitgerust, zorg er dan voor dat u de documentatie van de fabrikant met betrekking tot de correcte aanpassing en een correct gebruik heeft ontvangen.

Riem met metalen gesp, aan één zijde verstelbaar

De riem kan maar aan één kant worden versteld, hetgeen ertoe kan leiden, dat de gesp niet precies in midden zit.



8.7.2 De veiligheidsgordel correct instellen

- Zorg ervoor, dat u correct in de rolstoel zit, dat wil zeggen helemaal naar achteren op de zitting, het bekken rechtop en zo symmetrisch mogelijk, dus niet naar voren, achteren of naar de zijkant leunend.
- Bevestig de veiligheidsgordel zodanig, dat de heupbotten nog net voelbaar zijn boven de gordel.
- Stel de lengte van de gordel in met de hierboven weergegeven verstelmogelijkheid. De gordel moet zo zijn ingesteld, dat er nog net een hand tussen de gordel en uw lichaam past.
- De gesp moet bij voorkeur in het midden zitten. Daarom moet u de vereiste verstellingen bij voorkeur aan beide zijden uitvoeren.
- Inspecteer de gordel a.u.b. wekelijks, om te garanderen dat deze zich nog in een perfecte staat bevindt, geen beschadigingen of slijtage vertoont en dat deze volgens voorschrift aan de rolstoel bevestigd is. Als de riem met een schroefverbinding is bevestigd, moet worden gegarandeerd dat de verbinding niet losraakt of helemaal los is. Meer informatie over de onderhoudswerkzaamheden aan de riemen vindt u in de Servicehandleiding, die bij Invacare® verkrijgbaar is.

8.7.3 De veiligheidsgordel op de scooter monteren



Voorwaarden:

- Steeksleutel 12 mm
 - Steeksleutel 13 mm
-

De bevestigingspunten (1) voor het aanbrengen van de gordel bevinden zich onder de zitting (hier is alleen de linkerzijde te zien).

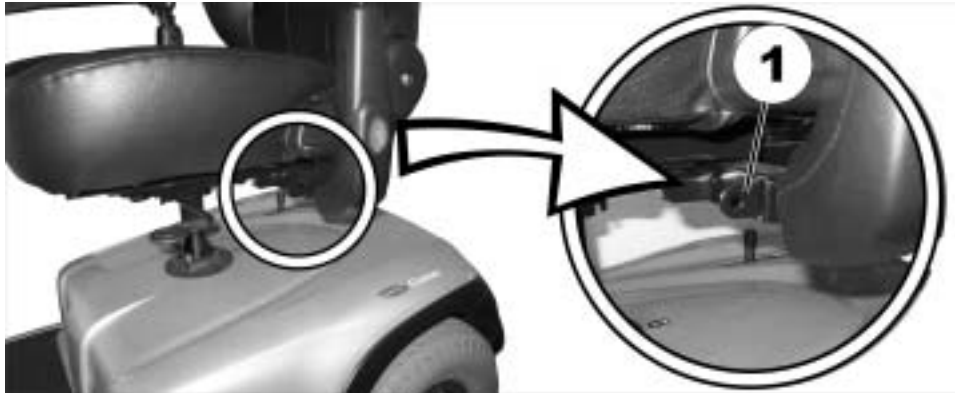

- Pak de houder van de gordel vast en houd deze voor het gat in de bevestiging.
- Breng de schroef in de juiste positie (1), draai de moer er aan de andere zijde op en draai deze met een steeksleutel vast.



- Ga op dezelfde manier te werk aan de andere kant van de zitting. Controleer of de moer stevig op de schroef is vastgedraaid.



8.8 Rollatorbeugel

Uw scooter kan worden voorzien van een optionele rollatorbeugel. Alleen de volgende rollators, die door Invacare zijn goedgekeurd, kunnen met behulp van deze beugel worden vervoerd:

- Dolomite Jazz 600
- Dolomite Legacy 600
- Invacare Banjo P452E/3

Het maximaal toegestane gewicht van de rollator is 9 kg.



VOORZICHTIG! Risico op kantelen ten gevolge van een verschoven middelpunt van de zwaartekracht.

Het middelpunt van de zwaartekracht van de scooter verschuift naar achteren zodra de rollator wordt bevestigd. De nog veilige hellingshoek wordt hiermee beperkt tot maximaal 2°.

- *Houd u er rekening mee dat hellingen waar u gewoonlijk geen moeite mee heeft, nu te steil kunnen zijn waardoor uw scooter zou kunnen kantelen. Doe geen poging om deze hellingen op of af te gaan.*
-

8.8.1 De rollator bevestigen

Dolomite Jazz 600

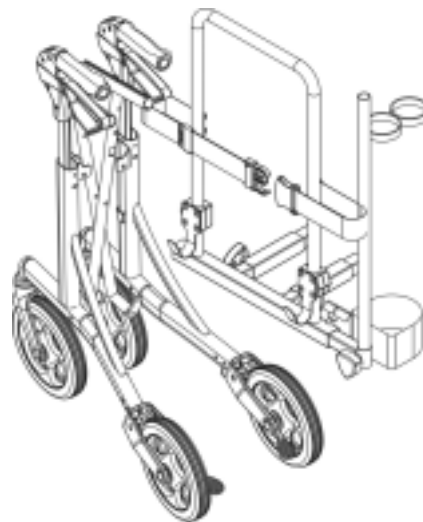

Dolomite Legacy 600

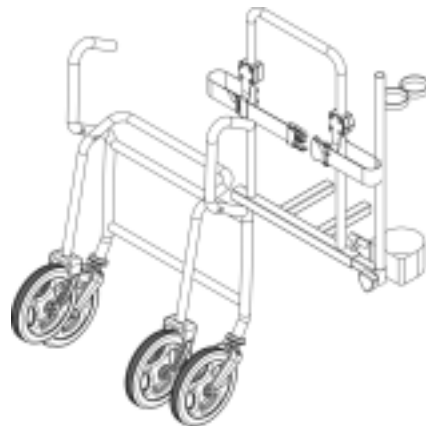

Invacare Banjo P452E/3



8.8.2 De rollatorbeugel verwijderen

- Draai de schroeven los (1).
- Trek de rollatorbeugel uit de houders.

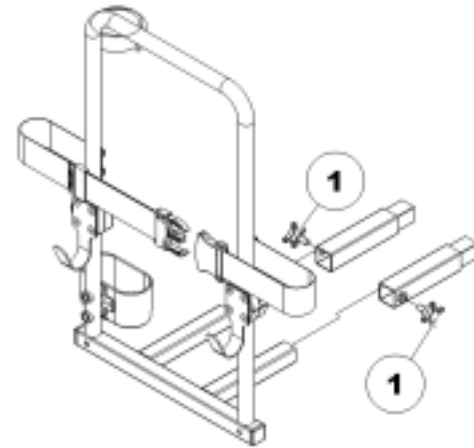

8.8.3 De achterreflector plaatsen



VOORZICHTIG! Risico op ongelukken door slechte zichtbaarheid.

Als u uw rolstoel op de openbare weg wilt gebruiken en een achterreflector wettelijk verplicht is, mag de rollatorbeugel de achterreflector niet afdekken.

- *Zorg ervoor dat de achterreflector zodanig is bevestigd dat het zichtbare reflectiegedeelte groot genoeg is.*
-

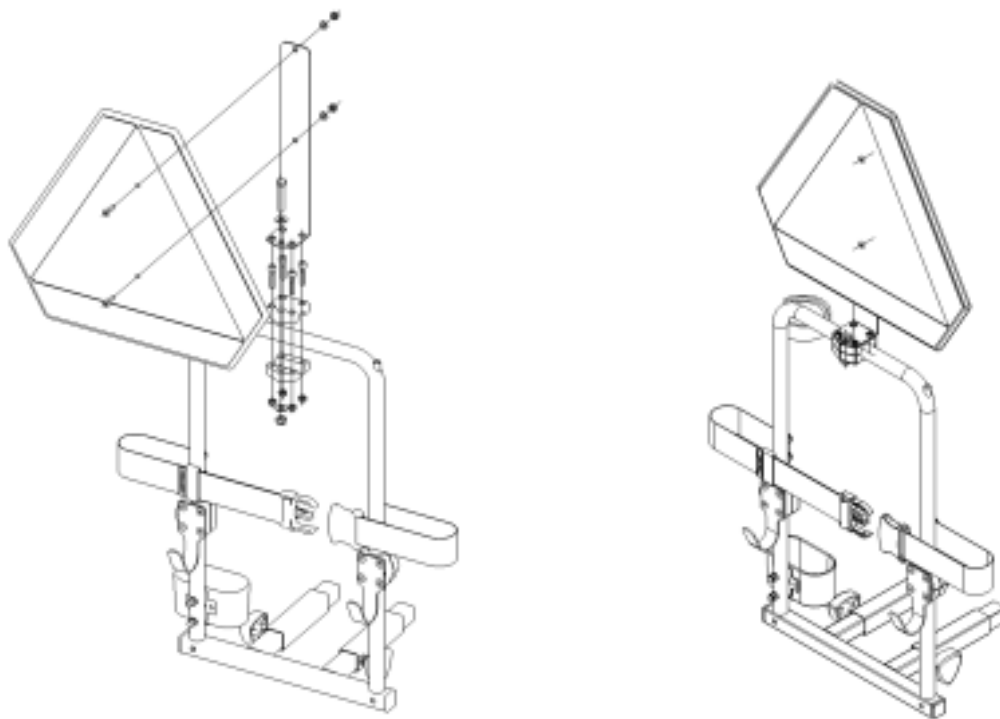

- Plaats de achterreflector zoals weergegeven op de tekening.

9 Elektriciteit

9.1 Beveiliging van de voertuigelektronica

De voertuigelektronica van het voertuig is voorzien van een beveiliging tegen overbelasting.

Wanneer de aandrijving gedurende langere tijd wordt overbelast (bijv. bij het oprijden van steile hellingen) en met name wanneer de buitentemperatuur daarbij erg hoog is, kan de elektronica oververhit raken. In dit geval wordt het vermogen van het voertuig geleidelijk minder, tot hij uiteindelijk tot stilstand komt. Op de statusaanduiding is een knipperende code zichtbaar (zie het hoofdstuk "**Storingscodes en diagnosecodes**" op pagina **41**). Door voertuigelektronica in en uit te schakelen, kan de storingsmelding op de elektronica worden gewist en de elektronica weer worden ingeschakeld. Het duurt echter circa vijf minuten voordat de elektronica zo ver is afgekoeld, dat de aandrijving zijn volledige vermogen weer heeft.

Wanneer de aandrijving wordt geblokkeerd doordat niet over een hindernis, zoals een hoge stoeprand of iets vergelijkbaars kan worden gereden, en de bestuurder bij zijn poging om over deze hindernis te rijden de aandrijving langer dan 20 seconden tegen deze weerstand laat werken, schakelt de elektronica de aandrijving uit om een beschadiging te voorkomen. Op de statusaanduiding is een knipperende code zichtbaar (zie het hoofdstuk "**Storingscodes en diagnosecodes**" op pagina **41**). Door het in- en uitschakelen kan de storingsmelding worden gewist en de elektronica weer worden ingeschakeld.

9.1.1 Hoofdzekering

Het gehele elektrische systeem wordt door twee hoofdzekeringen tegen overbelasting beveiligd. De hoofdzekeringen zijn op de positieve accukabels gemonteerd.



OPMERKING

Een defecte hoofdzekering mag uitsluitend na controle van de hele elektrische installatie worden vervangen. Dit moet door een Invacare-leverancier worden gedaan. Het zekeringstype vindt u in hoofdstuk "**Technische gegevens**" Op pagina 77.

9.2 Accu's

9.2.1 Informatie over accu's

Het elektrische voertuig wordt gevoed door twee 12 V accu's. De accu's zijn onderhoudsvrij en hoeven alleen regelmatig te worden opgeladen.

Nieuwe accu's moeten voor het eerste gebruik altijd eenmaal volledig worden opgeladen. Nieuwe accu's hebben niet eerder hun volledige capaciteit dan nadat ze ca. 10 - 20 laadcycli hebben doorlopen. Hoe vaak de accu's moeten worden opgeladen, is afhankelijk van veel factoren zoals omgevingstemperatuur, kwaliteit van het wegdek, bandenspanning, gewicht van de bestuurder, rijstijl en het gebruik van de accu's voor verlichting, enz.



OPMERKINGEN:

De batterijen/accu's waarmee uw elektrische rolstoel wordt geleverd, vallen niet onder gevaarlijke stoffen. Deze classificatie heeft betrekking op verschillende internationale verordeningen voor gevaarlijke stoffen zoals bijv. DOT, ICAO, IATA en IMDG. De batterijen/accu's mogen onbeperkt getransporteerd worden, zowel over de openbare weg, per spoor of per luchtvracht. De afzonderlijke transportondernemingen hebben echter eigen richtlijnen opgesteld, waardoor het transport beperkt of zelfs verboden zou kunnen zijn. In uitzonderingsgevallen a.u.b. informatie bij de betreffende transportonderneming inwinnen.

Let op de statusaanduiding op de bedieningskast! Laad de accu's in ieder geval op wanneer de statusaanduiding aangeeft dat ze bijna leeg zijn. Wij adviseren de accu's ook na iedere langere rit of iedere nacht (s nachts) te laten opladen. Afhankelijk van hoe leeg de accu's zijn, kan het tot 12 uren duren voordat de accu's weer volledig zijn opgeladen.

Bescherm uw lader tegen warmtebronnen zoals verwarmingselementen en direct zonlicht. Wanneer de lader oververhit raakt, wordt de laadstroom verminderd en duurt het opladen langer.

Om beschadiging van de accu's te voorkomen, dient u ervoor te zorgen dat de accu's nooit helemaal ontladen worden. Rijd niet met sterk ontladen accu's, wanneer dit niet absoluut noodzakelijk is, aangezien dat de accu's zwaar belast en de levensduur aanzienlijk verkort.

Wanneer uw voertuig gedurende langere tijd niet wordt gebruikt, moeten de accu's ten minste eenmaal per maand worden geladen, om ervoor te zorgen dat ze vol zijn. Naar keuze kan het voertuig op de lader aangesloten blijven. De accu's kunnen met de voorgeschreven lader niet te vol worden geladen.

Voor het opladen van de accu's dient gebruik gemaakt te worden van een oplader welke goedgekeurd is op isolatieklasse 2. Dit houdt in dat de oplader geschikt is voor onbewaakt bedrijf. De opladers welke Invacare® bij de elektrische rolstoel levert (optioneel) voldoen aan deze eis.

9.2.2 Accu's opladen

- Neem absoluut de bedieningshandleiding van de lader, voor zo ver deze werd bijgeleverd, en de voorschriften aan de voor- en achterzijde van de lader in acht!
-



ATTENTIE:

Gevaar voor explosies en gevaar voor onherstelbare schade aan de accu's wanneer een onjuiste lader wordt gebruikt!

- *Gebruik alleen de bij uw voertuig geleverde lader c.q. een door Invacare® geadviseerde lader!*

Gevaar voor verwondingen door een schok en gevaar voor onherstelbare schade aan de lader wanneer deze nat wordt!

- *De lader tegen vocht beschermen!*

Gevaar voor verwondingen door kortsluiting of een schok wanneer de lader beschadigd is!

- *De lader niet gebruiken wanneer hij op de vloer is gevallen of beschadigd is!*

Risico op elektrische schokken en op beschadiging van de accu's!

- *Probeer de accu's NOOIT opnieuw op te laden door kabels direct aan de aansluitpunten van de accu te bevestigen.*

Gevaar voor brand en verwondingen door een schok wanneer een beschadigd verlengsnoer wordt gebruikt!

- *Gebruik alleen een verlengsnoer wanneer dit absoluut nodig is! Controleer bij een eventueel gebruik of het verlengsnoer in perfecte staat verkeert!*

Er bestaat risico op lichamelijk letsel als de rolstoel tijdens het opladen wordt gebruikt!

- *Laad de accu's NIET opnieuw op terwijl u de rolstoel gebruikt.*
 - *Ga NIET in de rolstoel zitten terwijl de accu's worden opgeladen.*
-

De oplaadbus bevindt zich links op de stuurkolom

Oplader aansluiten

- Scooter uitschakelen.
- Beschermkap van de oplaadbus naar de zijkant draaien.
- Oplader op de scooter aansluiten.
- Oplader op het elektriciteitsnet aansluiten.

Oplader loskoppelen van de scooter

- Eerst de oplader loskoppelen van het elektriciteitsnet.
- Dan de oplader loskoppelen van de scooter.



9.2.3 Accu's monteren en demonteren



ATTENTIE:

Gevaar voor verwonding wanneer de accu's bij montage- en onderhoudswerkzaamheden ondeskundig worden behandeld!

- *De accu's mogen uitsluitend door erkend, deskundig personeel gedemonteerd en gemonteerd worden!*
- *Let op de waarschuwingen op de accu's!*
- *Let op het grote gewicht van de accu's!*
- *Gebruik alleen de in de technische gegevens genoemde accu-uitvoeringen!*

Gevaar voor brand en brandwonden wanneer de polen van de accu worden overbrugd!

- *Overbrug de accupolen NIET met gereedschap!*
-



ATTENTIE:

Etswonden door vrijkomende zuren bij beschadigde accu's!

- *Trek kleding die met het zuur in aanraking is gekomen, onmiddellijk uit!*

Na contact met de huid:

- *Bij contact met de huid, onmiddellijk met veel water spoelen!*

Na contact met de ogen:

- *Onmiddellijk gedurende meerdere minuten onder stromend water spoelen; een arts raadplegen!*
-

9.2.3.1 Oude accu's verwijderen



Voorwaarden:

- Schroefsleutel 11 mm
-
- Zitting verwijderen.
 - Afdekking van accu- en motorruimte verwijderen.
 - Accubevestigingsriem (1) openen.
 - Stekkerverbindingen (2) van de accu's loskoppelen.
 - Accu verwijderen.

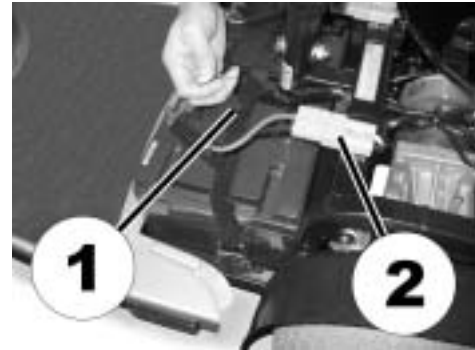

- Accuklem van de blauwe kabel op de minuspool van de accu met de schroefsleutel losmaken en de kabel verwijderen.
- Accuklem van de rode kabel op de pluspool van de accu met de schroefsleutel losmaken en de kabel verwijderen.
- Procedure herhalen voor de andere accu.



OPMERKING

Het plaatsen van de nieuwe accu's gebeurt in omgekeerde volgorde.

9.2.3.2 Correct omgaan met beschadigde accu's



ATTENTIE:

Etswonden door vrijkomende zuren bij beschadigde accu's!

- *Trek kleding die met het zuur in aanraking is gekomen, onmiddellijk uit!*

Na contact met de huid:

- *Bij contact met de huid, onmiddellijk met veel water spoelen!*

Na contact met de ogen:

- *Onmiddellijk gedurende meerdere minuten onder stromend water spoelen; een arts raadplegen!*
-

- Draag bij de omgang met beschadigde accu's geschikte beschermende kleding.
- Deponeer beschadigde accu's na de demontage onmiddellijk in een geschikt zuurbestendig reservoir.
- Transporteer beschadigde accu's uitsluitend in geschikte, zuurbestendige reservoirs.
- Reinig alle voorwerpen die met het zuur in contact zijn gekomen met veel water.

Versleten of beschadigde accu's op de juiste wijze afvoeren

Versleten en beschadigde accu's worden door uw reinigingsdienst opgehaald.

10 Verzorging en onderhoud

Het begrip „Onderhoud“ staat voor iedere handeling die nodig is om de elektrische rolstoel in goede staat te houden, zodat het veilig rijden te allen tijde wordt gegarandeerd. Het onderhoud heeft betrekking op verschillende werkzaamheden zoals de dagelijkse reiniging, inspecties, reparaties en algemene revisies.



OPMERKING:

Laat uw voertuig eenmaal per jaar door een erkende Invacare®-speciaalzaak controleren zodat u uw voertuig altijd veilig kunt gebruiken.

10.1 Het elektrische voertuig reinigen

Let bij het reinigen van de elektrische rolstoel op de volgende punten:

- Gebruik slechts een vochtige doek en een mild reinigingsmiddel.
- Gebruik voor het reinigen geen schuurmiddelen.
- Stel elektronische onderdelen niet bloot aan direct contact met water.
- Gebruik geen hogedrukreiniger.

Desinfectie

Het desinfecteren met behulp van een spuitbus of doek mag alleen met geteste en goedgekeurde desinfecteermiddelen worden uitgevoerd. Een lijst met goedgekeurde desinfecteermiddelen vindt u op internet bij het Robert Koch Instituut onder <http://www.rki.de>.

10.2 Inspectielijst

De onderstaande tabellen bevatten inspecties, die met de aangegeven tussenpozen door de gebruiker zelf moeten worden uitgevoerd. Indien de elektrische rolstoel bij een van deze controles niet in orde wordt bevonden, verwijzen wij naar het desbetreffende hoofdstuk in de handleiding of neem contact op met een geautoriseerde Invacare® leverancier. Een uitgebreide lijst van inspecties en instructies voor het onderhoud vindt u in de servicehandleiding van de elektrische rolstoel. De servicehandleiding kan bij Invacare® worden besteld. Deze bevat echter instructies voor speciaal opgeleide servicemonteurs en beschrijft arbeidsstappen, die niet voor de eindverbruiker zijn bedoeld.

Onderhoud	Bij levering	Wekelijks	Maandelijks
Kussen zitting en rugleuning:			
• Op perfecte toestand controleren.			✓
Banden:			
• Banden op de gespecificeerde luchtdruk controleren (2,5 bar).	✓	✓	
Voorwielen			
• De voorwielen moeten soepel draaien.		✓	
• Lopen de wielen niet rond of stroef, stuurgewrichtspennen of voorwiellagers gebruiken.			✓
Achterwielen:			
• Controleer of de wielen goed vastzitten op de aandrijfjas.			✓
• De achterwielen moeten rond draaien.			✓
Elektronica/elektrisch systeem:			

• Alle stekkerverbindingen op hun staat en stabiele verbinding controleren.			✓
• Zijn de accu's voor het dagelijks gebruik volledig opgeladen?	Voor iedere rit		
• Zitten alle bevestigingen en schroeven goed vast?			✓
• Zijn alle elektrische lampen van het verlichtingssysteem (indien van toepassing) bedrijfsklaar?	Voor iedere rit		
Reiniging:			
• Alle onderdelen zorgvuldig reinigen.	Indien van toepassing		

11 Reparatievoorschriften

Onderstaand worden reparatiewerkzaamheden beschreven, die door de gebruiker zelf kunnen worden uitgevoerd. Voor de specificaties van de reserveonderdelen verwijzen wij u naar hoofdstuk "Technische gegevens" op pagina 77, of de servicehandleiding die verkrijgbaar is bij Invacare® (zie hiervoor ook de adressen en telefoonnummers in hoofdstuk "Hoe bereikt u Invacare®?" op pagina 3). Indien u ondersteuning nodig heeft, verzoeken wij u contact met uw Invacare®-leverancier op te nemen.

11.1 Band repareren



ATTENTIE: Gevaar voor letsel wanneer het voertuig tijdens reparaties vanzelf in beweging komt!

- *Schakel de voedingsspanning uit (AAN/UIT-toets)!*
 - *De aandrijving koppelen!*
 - *Borg het voertuig voor het opkrikken door de wielen met wiggen te blokkeren!*
-

11.1.1 Bandenpech verhelpen (luchtbanden van het type 4.10/3.50 - 5)



Voorwaarden:

- Schroefsleutel 17 mm
 - Rubberhamer
-
- Voertuig opkrikken en houten blok eronder plaatsen om het voertuig te ondersteunen.
 - De wielbeveiligingsmoer (1) met behulp van de 17 mm schroefsleutel verwijderen.
 - Wiel verwijderen door voorzichtig met de rubberhamer op de achterzijde te slaan om het van de as los te maken.

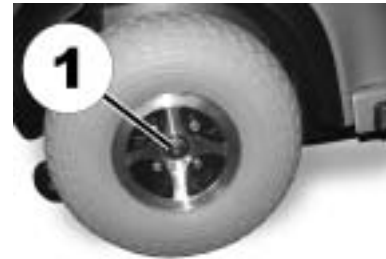

Problemen bij het verwijderen van het wiel?

U dient indien nodig een speciaal gereedschap te gebruiken. Vraag uw Invacare®-leverancier om hulp.

11.1.1.1 Reparatie van een lekke band



Voorwaarden

- Binnenband repareren **of** een nieuwe binnenband aanbrengen.
 - Talkpoeder
 - Steeksleutel 12 mm
-

- Ventielafsluiting verwijderen.
- Lucht uit de band laten lopen, door het binnenventiel in te drukken.
- De 4 schroeven (1) met de steeksleutel losdraaien en verwijderen.
- De velghelften van de band trekken en de binnenband uitnemen.
- De binnenband repareren en weer plaatsen of door een nieuwe binnenband vervangen.





Is de oude binnenband tijdens de reparatie nat geworden?

Indien de oude binnenband gerepareerd en weer gebruikt moet worden, en wanneer de binnenband tijdens de reparatie nat wordt, is het gemakkelijker de binnenband er weer in te zetten wanneer hij met talkpoeder wordt bestrooid.

- De velgdelen van buiten in de band plaatsen.
- De band licht oppompen.
- Schroeven en moeren, om de velg bij elkaar te houden, weer aanbrengen en stevig vastdraaien.
- Controleer of de band juist op de velg is geplaatst.
- De band tot de aanbevolen bandenspanning oppompen (2,8 bar).
- Controleren of de band nog steeds juist en netjes op de velg zit.
- Ventielkapje er weer opdraaien.
- Wiel weer op de aandrijfjas plaatsen.
- Handrem aantrekken en vasthouden om de rem te centreren.
- Wielbeveiligingsmoer bij een aangetrokken handrem vastdraaien.

12 Transport



ATTENTIE: Gevaar voor ernstig of zelfs dodelijk letsel voor de gebruiker en andere personen in het transportvoertuig, indien de elektrische rolstoel met een vierpunts verankeringsysteem van een externe aanbieder wordt vastgezet en het leeggewicht van de elektrische rolstoel het maximale gewicht waarvoor het verankeringsysteem is goedgekeurd overschrijdt!

- *Controleer of het gewicht van de elektrische rolstoel het maximale gewicht waarvoor het verankeringsysteem is goedgekeurd, niet overschrijdt! Zie ook de documentatie van de fabrikant van het verankeringsysteem!*
 - *Wanneer u niet zeker weet, hoeveel uw elektrische rolstoel weegt, moet u hem op een geschikte weegschaal laten wegen.*
-



WAARSCHUWING! Als dit elektrische voertuig wordt gebruikt als zitvoorziening in een voertuig, ontstaat er een risico op ernstig of fataal letsel in geval van een verkeersongeluk. Het voldoet niet aan de vereisten van ISO 7176-19:2001.

- *Dit elektrische voertuig mag in geen geval worden gebruikt als zitvoorziening in een voertuig of om de gebruiker te vervoeren in een voertuig.*
-

12.1 De rolstoel transporteren



WAARSCHUWING: Gevaar voor kantelen wanneer de rolstoel met gebruiker in een ander voertuig wordt gezet!

- *Zet de rolstoel indien mogelijk zonder gebruiker in een ander voertuig!*
 - *Zorg ervoor dat wanneer de rolstoel met gebruiker over een helling naar een ander voertuig moet worden verplaatst, het hellingspercentage niet groter is dan maximaal toegestaan (zie hoofdstuk "**Technische gegevens**" op pagina 77)!*
 - *Wanneer de rolstoel verplaatst moet worden naar een ander voertuig over een helling met een hellingspercentage dat groter is dan maximaal toegestaan (zie hoofdstuk "**Technische gegevens**" op pagina 77), moet een lier worden gebruikt! Een begeleider kan dan op een veilige manier toezicht houden op en assisteren bij het verplaatsen van de rolstoel!*
 - *Als alternatief kan een platformlift worden gebruikt!*
 - *Zorg dat het totale gewicht van de elektrische rolstoel met gebruiker niet meer bedraagt dan het maximaal toegestane totaalgewicht voor de helling of de platformlift!*
 - *De rolstoel moet altijd worden verplaatst naar een ander voertuig met de rugleuning rechtop, de zitting in de laagste stand ende kantelzitting rechtop (zie hoofdstuk "**Hellingen**" op pagina 29)!*
-
- Rijd of duw de elektrische rolstoel over een geschikte voorziening in het transportvoertuig.

12.2 De rolstoel zonder inzittende transporteren



ATTENTIE: gevaar voor verwondingen!

- *Wanneer uw elektrische rolstoel niet over een van de onderstaand beschreven verankermogelijkheden c.q. een vergelijkbaar verankeringssysteem beschikt, is het niet aan te bevelen de rolstoel in een ander voertuig te transporteren.*
-

- Controleer voor het transport of de aandrijving gekoppeld is en of de rijelektronica uitgeschakeld is.

Invacare® raadt u met klem aan om ook accu's te verwijderen of ontkoppelen. Zie "**Oude accu's verwijderen**" op pagina 65.

- Een extra bevestiging op de bodem van het voertuig wordt dringend aangeraden.

13 Afvalverwerking

- De verpakking wordt afgevoerd voor hergebruik van waardevolle stoffen.
- De metalen onderdelen worden afgevoerd voor de verwerking van oude metalen.
- De kunststof onderdelen worden afgevoerd voor de verwerking van kunststoffen.
- Elektrische componenten en printplaten worden als elektronisch afval verwerkt.
- Lege en beschadigde batterijen dienen in een erkend verzamelpunt ingeleverd te worden.
- De afvalverwerking moet conform de landelijk geldende, wettelijke bepalingen worden uitgevoerd.
- Vraag bij stads- of gemeentereinigingsdienst naar de afvalverwerkingsmaatregelen ter plaatse.

14 Technische gegevens

De technische informatie die hieronder staat, heeft betrekking op een standaardconfiguratie of verwijst naar maximaal haalbare normen. Deze kunnen veranderen als accessoires worden toegevoegd. De exacte veranderingen in deze normen worden omschreven in de hoofdstukken over de respectievelijke accessoires.

Toegestane bedrijfs- en opslagcondities	
Temperaturen bedrijf conform ISO 7176-9:	<ul style="list-style-type: none">• -25 tot +50°C
Temperaturen voor opslag conform ISO 7176-9:	<ul style="list-style-type: none">• -40 tot +65°C

Elektrisch systeem	
Motor	<ul style="list-style-type: none">• 6 km/h: S1: 240 W, max_{peak} 500 W• 10 km/h: S1: 240 W, max_{peak} 600 W• 12 km/h: S1: 250 W, max_{peak} 1200 W
Accu's	<ul style="list-style-type: none">• 2 x 12 V/50 Ah (C20) lekvrij/AGM• 2 x 12 V/50 Ah (C20) lekvrij/gel
Hoofdzekering	<ul style="list-style-type: none">• 70 A

de oplader	
Uitgangsstroom	<ul style="list-style-type: none">• 8 A ±
Uitgangsspanning	<ul style="list-style-type: none">• 24 V nominaal (12 cellen)
Ingangsspanning	<ul style="list-style-type: none">• 200 – 250 V nominaal
Bedrijfstemperatuur (omgeving)	<ul style="list-style-type: none">• -25° tot +50 °C
Opslagtemperatuur	<ul style="list-style-type: none">• -40° tot +65 °C

Banden	
Bandentype	<ul style="list-style-type: none"> • 4.10 / 3.50 - 5 pneumatisch <p>De aanbevolen maximale bandendruk in bar of kpa is aangegeven op de zijkant van de band of op de naaf. Als er meer dan één waarde is aangegeven, is de laagste waarde in de betreffende maateenheid van toepassing. (Tolerantie = -0,3 bar, 1 bar = 100 kpa)</p>
Bandentype	<ul style="list-style-type: none"> • 11" antilek

Rij-eigenschappen	
Snelheid	<ul style="list-style-type: none"> • 6 km/h • 10 km/h • 12 km/h
Min. remafstand	<ul style="list-style-type: none"> • 1000 mm (6 km/h) • 2100 mm (10 km/h) • 2900 mm (12 km/h)
Max. stijvermogen *****	<ul style="list-style-type: none"> • 3-wiel: 8° (14 %) • 4-wiel: 12° (21 %)
Max. te overwinnen hindernishoogte	<ul style="list-style-type: none"> • 80 mm
Draaidiameter	<ul style="list-style-type: none"> • 3-wiel: 2250 mm • 4-wiel: 2800 mm
Draaicirkel	<ul style="list-style-type: none"> • 1630 mm
Reikwijdte conform ISO 7176-4:2008 ***	<ul style="list-style-type: none"> • 42 km

Afmetingen	
Totale lengte	<ul style="list-style-type: none"> • 3-wiel: 1270 mm • 4-wiel: 1290 mm
Breedte van de rijeenheid	<ul style="list-style-type: none"> • 625 mm
Totale breedte (verstelbereik van armleningen)	<ul style="list-style-type: none"> • 630 ... 725 mm

Afmetingen	
Totale hoogte:	• 1200 mm
Breedte van de zitting:	• 508 mm (20 inch)
Diepte zitting:	• 470 mm (18,5 inch)
Hoogte van de zitting	• 420/445/470/495 mm
Hoek rugleuning	• 95° ... 140°
Hoogte armleuning	• 210 ... 255 mm

Gewicht	
Leeggewicht	<ul style="list-style-type: none"> • 3-wiel: 103 kg • 4-wiel: 110 kg

Gewicht van de componenten	
Chassis	<ul style="list-style-type: none"> • 3-wiel: ca. 51 kg • 4-wiel: ca. 58 kg
Ziteenheid	• ca. 20 kg
Accu's	• ca. 16 kg per accu

Belasting	
Max. belasting	• 136 kg

Asbelasting	
Max. asbelasting voor	<ul style="list-style-type: none"> • 3-wiel: 67 kg • 4-wiel: 75 kg
Max. asbelasting achter	<ul style="list-style-type: none"> • 3-wiel: 171 kg • 4-wiel: 170 kg

*** Opmerking: De reikwijdte van een elektrische rolstoel hangt sterk af van externe factoren zoals de laadtoestand van de accu's, omgevingstemperatuur, topografie ter plaatse, gesteldheid van het straatoppervlak, bandenspanning, gewicht van de gebruiker, manier van rijden en het verbruik van de accu's voor verlichting, servo's enz.

De aangegeven waarden zijn theoretisch maximaal bereikbare waarden, gemeten volgens ISO-7176-4:2008.

**** Zonder zitkussen gemeten

***** Statische stabiliteit conform ISO 7176-1 = 9° (15,8 %)
Dynamische stabiliteit conform ISO 7176-2 = 6° (10,5 %)

15 Uitgevoerde inspecties

Met een stempel en handtekening wordt bevestigd dat alle in het inspectieschema van de onderhouds- en reparatiehandleiding genoemde werkzaamheden deskundig zijn uitgevoerd. De lijst met uit te voeren inspectiewerkzaamheden bevindt zich in de servicehandleiding, verkrijgbaar bij Invacare®.

<u>Overdrachtsinspectie</u>	<u>1^e jaarlijkse inspectie</u>
Stempel van de dealer / datum / handtekening	Stempel van de dealer / datum / handtekening
<u>2^e jaarlijkse inspectie</u>	<u>3^e jaarlijkse inspectie</u>
Stempel van de dealer / datum / handtekening	Stempel van de dealer / datum / handtekening
<u>4^e jaarlijkse inspectie</u>	<u>5^e jaarlijkse inspectie</u>
Stempel van de dealer / datum / handtekening	Stempel van de dealer / datum / handtekening

Hersteller / Manufacturer / Fabricante / Proizvođač:

CHIEN TI ENTERPRISE CO. LTD.

No. 13, Lane 227, Fu Ying Road

Hsin Chuang, Taipei, Taiwan

R.O.C.

Inverkehrbringer / European Representative / Representante europeo / Predstavništvo u Europi:

EMERGO EUROPE

Molenstraat 15

2513 BH, The Hague

The Netherlands

Distribution / Distribución / Distribucija:

France, Italia, España, Portugal

Invacare® Poirier SAS

Route de St Roch

F-37230 Fondettes

France

Tel: (33) (0) 247 - 62 64 66, Fax: (33) (0) 247 - 42 12 24

United Kingdom, Ireland

Invacare® Ltd

Pencoed Technology Park

Pencoed

Bridgend CF35 5AQ

United Kingdom

Tel: (44) (0) 1656 - 77 62 22, Fax: (44) (0) 1656 - 77 62 20

Sweden, Danmark, Nederland

Invacare REA

Växjövägen 303

S-343 71 DIÖ

Sweden

Tel: (46) (0) 476 - 535 00, Fax: (46) (0) 476 - 535 99

Deutschland, Eastern Europe

Invacare Deutschland GmbH

Kleiststraße 49

32457 Porta Westfalica

Deutschland

Tel: (49) (0) 5731 - 754 0, Fax: (49) (0) 5731 - 754 52 191

Bestelnummer van deze handleiding: 1514724.DOC
STAND: 2013-03-11

Nederlands